

DESCRIPCION DEL BLINDAJE

NIVELES IV y V

BLINDAJE OPACO:

Los materiales opacos a instalar son compuestos derivados de la combinación de aceros, arámidas, polietilenos y plásticos balísticos, estos han sido elaborados con base a tecnologías desarrolladas por Dupont y otras compañías líderes en el mercado internacional para el blindaje, con tecnologías de última generación.

Nuestra propuesta es ofrecer la mejor relación **PESO/SEGURIDAD**, conservando las características mecánicas del automotor.

BLINDAJE TRANSPARENTE:

Los cristales son compuestos laminados en base a fórmulas certificadas por los laboratorios especializados en balística en el ámbito internacional (*HP WHITE*). A pesar del espesor, que para el **Nivel IV** es de **32 [mm]** y para **Nivel V** es de **38 [mm]**, éstos conservan una transparencia muy similar a la de los cristales templados de línea y la tolerancia de distorsión permisible por los estándares de calidad es mínima y para el área central de visibilidad es prácticamente nula. En este rubro nos apoyamos en el mejor fabricante de vidrios blindados del mundo **AGP (American Glass Products)**. Excediendo los límites mínimos requeridos por las diferentes Normas Internacionales.

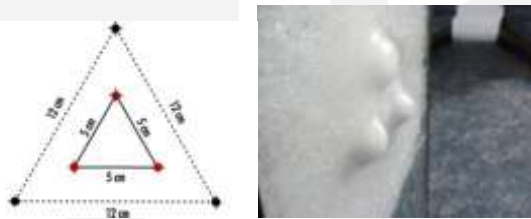

DESCRIPCIÓN DE LAS AREAS BLINDADAS

FRENTE DEL VEHÍCULO:

La pared de fuego queda totalmente protegida con acero balístico de 4.5 [mm] de espesor (N IV), con un peso de 35 [kg/m²], y 5.5 [mm] (N V), con un peso de 44 [kg/m²]. Esta zona se ubica en el compartimiento del motor, frente a la cabina. Permitiendo cubrir perfectamente todo ataque frontal de manera que se eliminan posibles huecos balísticos y muy importante sin interferir con el funcionamiento de los sistemas mecánicos y eléctricos.

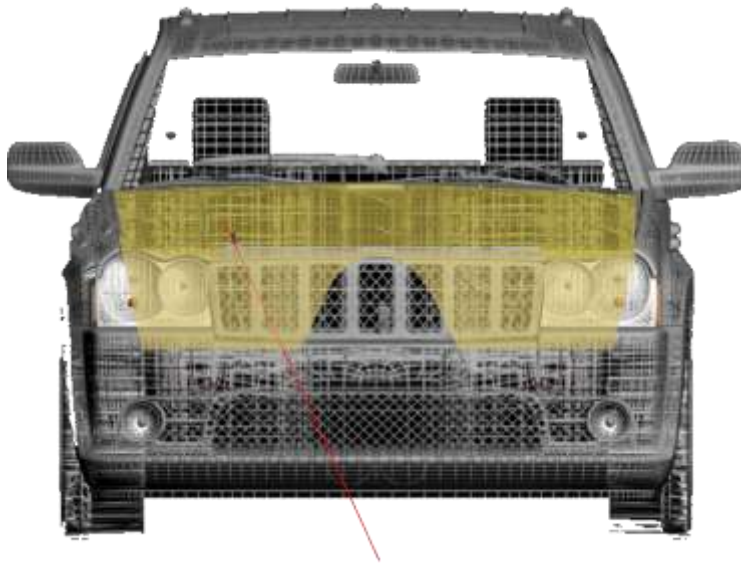

PARED DE FUEGO

TECHO:

Las áreas del techo quedan protegidas en el Nivel seleccionado, que garantiza detener impactos de ojivas comprendidas en el *Nivel IV* y *Nivel V* respectivamente. De manera adicional la corona del techo cuenta con el refuerzo de *Plásticos Balísticos* que apoyan la estructura de la unidad (postes, largueros y travesaños), en casos de volcadura o colisión.

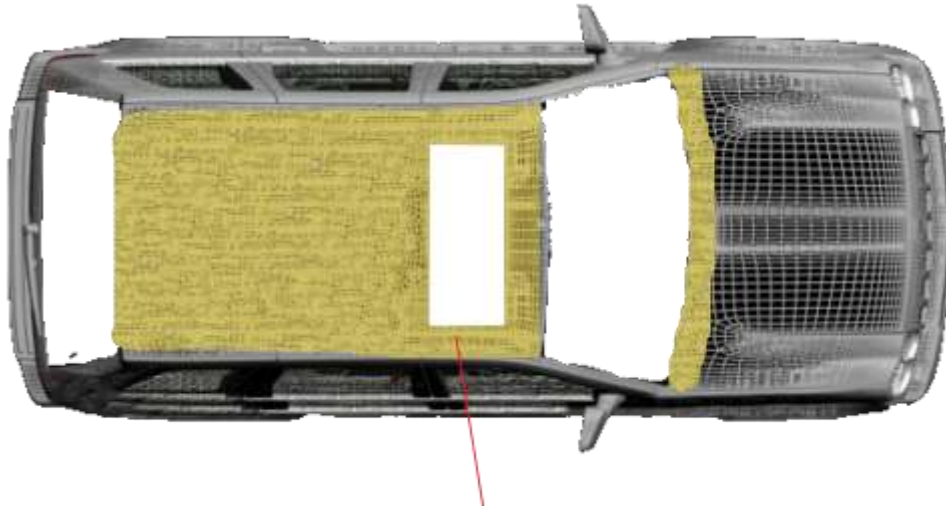

TOLDO CON TAPA DE QUEMACOCOS BLINDADO (OPCION CRISTAL BLINDADO)

PISO:

Las áreas inferiores se recubren con un alfombrado laminado de Nylon especializado para efectos de detonación, absorbiendo así mismo residuos de fragmentación derivados de minas y granadas de mano, éste se recubre en toda la lamina estructural original del vehículo dando así moldeado perfecto y sin afectar el funcionamiento de sistemas eléctricos, módulos, baterías secundarias y fijación de los asientos. Este Nylon es sujeto por tornillos de alta resistencia que evitan su desprendimiento en caso de un siniestro.

AREAS PERIMETRALES:

Dentro de los lienzos de Puertas delanteras, traseras, 5ª Puerta y Zona de Carga se colocan las placas de blindaje con calibres 4.5 [mm], 5.5 [mm] respectivamente al nivel seleccionado, y de acuerdo con el tipo de vehículo y la negociación económica pactada es determinante para el compuesto empleado y por lo tanto el peso resultante de la unidad blindada. En caso de utilizar en estas zonas materiales ligeros se instalaría Polietileno de alta densidad con un laminado de 80 capas (HTPE), este tiene un peso de 20.5 [kg/m²] y cumple ambos Niveles.

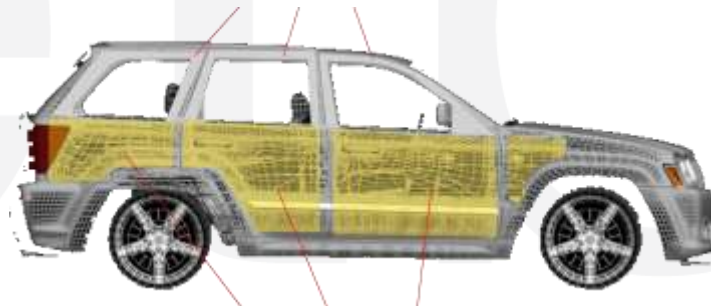

En general se cubren todas las trayectorias de posible penetración de piso a techo y de adelante hasta atrás, los empalmes de puertas, manijas, arneses y uniones entre opacos y transparentes; todo de la manera más discreta y estética acorde con la línea de acabado interior y exterior.

Las *bisagras de puertas se refuerzan* lo necesario para la carga adicional de una forma muy analítica con el fin de no alterar el funcionamiento inicial y mantener la discreción.

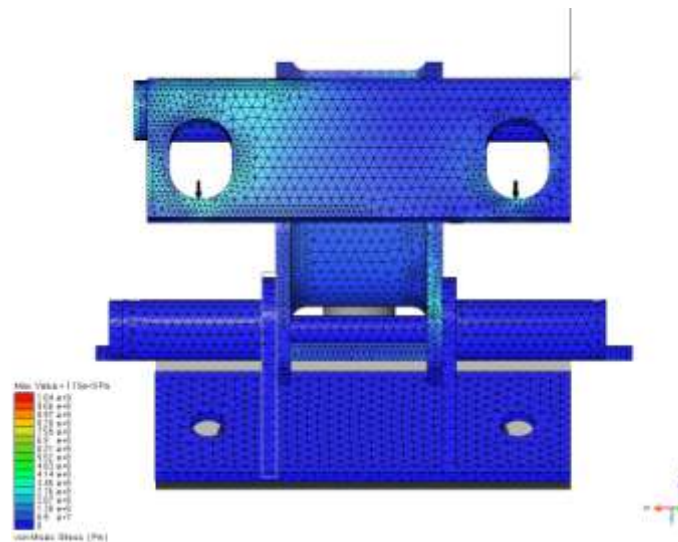

SISTEMAS COMPLEMENTARIOS

En todos los niveles de blindaje *se refuerza la suspensión* de acuerdo al peso adicionado en cada unidad y dependiendo de las características mecánicas y dinámicas específicas de cada vehículo, teniendo como respaldo de garantía en el mercado las marcas Bilstein y Eibach.





Dentro del compartimiento del motor quedan protegidos de línea equipos como **batería, sistema de frenos, computadora y centro de carga.**

El peso adicional que implica la adaptación del blindaje **Nivel IV** y **Nivel V** en un vehículo todoterreno del tamaño mediano, por ejemplo: *Jeep Grand Cherokee* es de aproximadamente de 680 [kg] y 800 [kg] respectivamente, utilizando materiales ligeros en las 5 puertas.

